

T.C.
KÜLTÜR VE TURİZM BAKANLIĞI
GAZİANTEP KÜLTÜR VARLIKLARINI KORUMA BÖLGE KURULU
KARAR

TOPLANTI TARİHİ VE NO: 21.09.2023-323
KARAR TARİHİ VE NO : 21.09.2023-5493

TOPLANTI YERİ
GAZİANTEP

Kilis ili, Merkez ilçesi, Nacaroğlu Mahallesi, Kentsel Sit Alanı ve Koruma Amaçlı İmar Planı sınırları içerisinde, Kurulumuzun 28.12.2017 tarih ve 2534 sayılı kararıyla 2. grup konut olarak tescilli 398 ada 19 parselde bitişik; tapuda 398 ada, 20 parselde bulunan özel mülkiyete ait tescilsiz taşınmazın tesciline yönelik çalışmaların başlatılmasına ilişkin; Kurulumuzun 22.06.2023 tarih, 5310 sayılı ve 20.07.2023 tarih, 5382 sayılı kararları, Kilis Valiliği İl Afet ve Acil Durum Müdürlüğü'nün 08.06.2023 tarih ve E.590217 sayılı yazısı, Kilis Belediye Başkanlığı İmar ve Şehircilik Müdürlüğü'nün 01.06.2023 E.5246 sayılı yazısı, Kurul Müdürlüğü'nün 26.07.2023 tarih ve E-4019856 sayılı kurum görüşü yazısı, Kurul Müdürlüğü uzmanlarının 20.09.2023 tarih ve 2265027 sayılı raporu okundu, konunun ekleri ve işlem dosyası incelendi, yapılan görüşmeler sonucunda;

Kilis ili, Merkez ilçesi, Nacaroğlu Mahallesi, Kentsel Sit Alanı ve Koruma Amaçlı İmar Planı sınırları içerisinde, Kurulumuzun 28.12.2017 tarih ve 2534 sayılı kararıyla 2. grup konut olarak tescilli 398 ada 19 parselde bitişik; tapuda 398 ada, 20 parselde bulunan özel mülkiyete ait tescilsiz taşınmazın; Kilis geleneksel konut özelliklerini göstermesi nedeniyle, 2863 sayılı yasanın 6. ve 7. Maddeleri kapsamında "Korunması Gerekli Taşınmaz Kültür Varlığı" olarak tescil edilmesine, taşınmazın koruma grubunun Kültür ve Tabiat Varlıklarını Koruma Yüksek Kurulunun 05.11.1999 tarih ve 660 sayılı ilke kararı gereği "2. Grup Yapı" olarak belirlenmesine, kararımız eki tescil fişinin uygun olduğuna (OLUMLU), taşınmazın tescilinin Koruma Amaçlı İmar Planına işlenmesine, yapı tehlike arz ettiğinden ivedilikle can ve mal güvenliğine yönelik önlemlerin ilgili Belediyesi ve mülkiyet sahibince KUDEB denetiminde alınmasına/aldırılmasına ayrıca Kurulumuzun 20.07.2023 tarih ve 5382 sayılı kararında "...tescilsiz taşınmazın yıkım talebinin 2863 sayılı yasanın 6. Maddesinde belirtilen özellikleri taşıdığı görüldüğünden tescil işlemlerinden sonra değerlendirilebileceğine..." denildiğinden yıkıma ilişkin konunun, Kültür Varlıklarını Koruma Yüksek Kurulunun 18.10.2017 tarih ve 837 sayılı ilke kararında belirtilen bilgi ve belgelerin Kurulumuza iletilmesinden sonra değerlendirilmesine, karar verildi.

AVRUPA KONSEYİ		ENVANTERİ D.K.V.K.E.		ANIT		ENVANTER No.	
TÜRKİYE		KÜLTÜR VARLIKLARI VE MÜZELER GENEL MÜDÜRLÜĞÜ				HARİTA No.	
İLİ:	İLÇE:	MAHALLE VE KÖY:		KORUMA DER.		ANITSAL	
KİLİS	MERKEZ	NACAROĞLU MAHALLESİ				1	
SOKAK VE KAPIN NO:		KADASTRO: 398 Ada, 20 Parsel		3		X	
ADI:Konut		YAPTIRAN: -	YAPAN: -	MİMARİ ÇAĞI:		ÇEVRESEL	
		YAPIM -	KİTABE: -	VAKFİYE :		1	
						2	
						3	

GENEL TANIM: Kilis ili, Merkez ilçesi, Nacaroğlu Mahallesi, 398 Ada, 20 Parselde yer alan konut.

KORUMA DURUMU	A	İYİ	TAŞIYICI	A	DIŞ YAPI	ÜST YAPI X	A	İÇ YAPI	SÜSLEME ELEMANLARI	A	RUTUBET	A		
	B	ORTA		B			B			B		B		B
	C	FENA		C			C			C		C		C

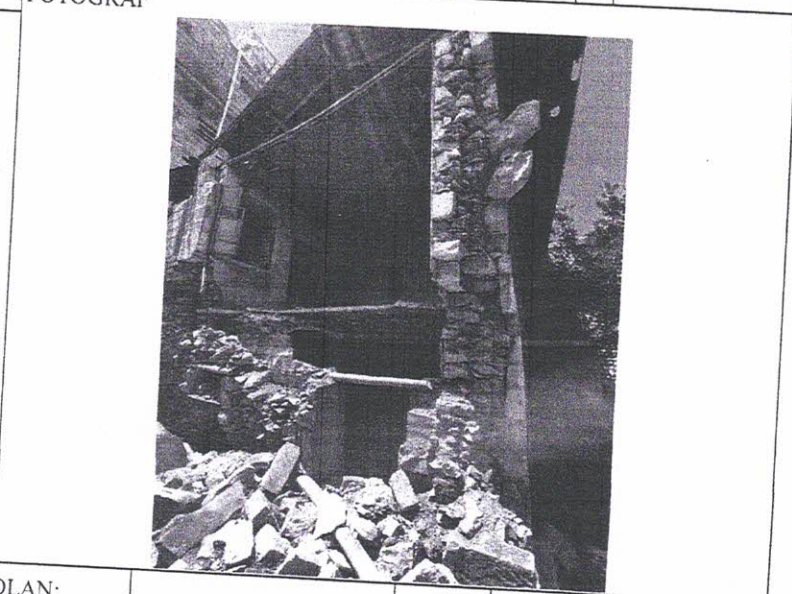
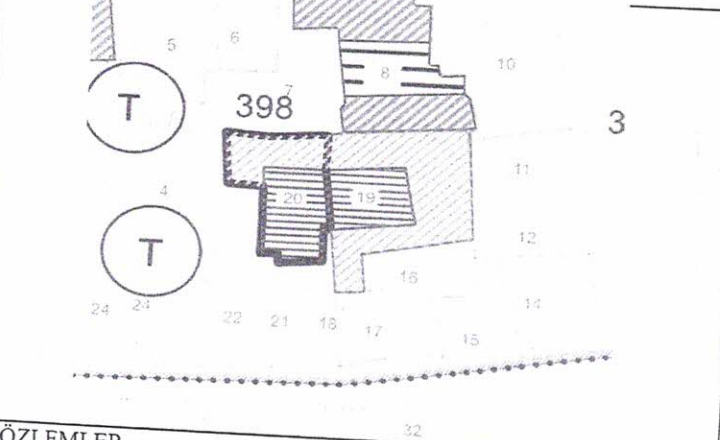

GÖZLEMLER
Söz konusu taşınmaz avlulu, düzgün kesme taş malzemeyle yapılmış geleneksel Kilis evidir.

BUGÜNKÜ SAHİBİ:	BAKIMINDAN SORUMLU OLAN:	TEKNİK BİLGİLER	SU	ELEKT.	ISITMA	KAN A.
Özel						

YAPILAN ONARIMLAR	ORJİNAL KULLANIMI	BUGÜNKÜ KULLANIMI	ÖNERİLEN KULLANIMI
	Konut	Konut	Konut

AYRINTILI TANIM:
Avlusuna 398 ada 18 parselden yol hakkı verilerek ulaşılan taşınmazın; geçit hakkı olan 18 parseldeki bu bölümüne taşınmazın bir duvarının yıkılmış vaziyette olduğu ve enkaz yığılı olması nedeniyle avlusuna ulaşamadığı bu bölümden çok az bir bölümü görülen taşınmazın kesme taş moloz taş duvar örgüsü ve kırma kiremit çatısının olduğu görülmektedir. Yıkılmış halde olan kesitinden anlaşıldığı üzere düz hatlı pencerelerinde ahşap doğramalarının ve ahşap kapaklı nişlerinin de bulunduğu görülmektedir.

GAZİANTEP KÜLTÜR VARLIKLARINI KORUMA BÖLGE KURULUNUN
...21.09.2023...TARİH ve ...543 SAYILI KARAR EKİDİR

HAZIRLAYANLAR 19.09.2023
Şehnaz ERGİN (Mimar)
Osman ÖZGAN (Harita Teknikeri)

KONTROL EDEN Kıvınc ÖZBEY Müdür v.	KURUL ONAYI	REVİZYON

YAYIN DİZİNİ
Kıvınc ÖZBEY
Müdür
2023

EKLER	
RAPOR	X
FOTOĞRAF	X
RÖLÖVE PROJESİ	
HARİTA	
KROKİ	X
KİTABE	
VAKFİYE	